

# LONKING



## CDM312V

### Minicargador

PESO OPERATIVO 4000 KG  
CAPACIDAD LEVANTE 1200 KG  
CAPACIDAD BALDE 0.56 m<sup>3</sup>



**EURO 5**

 **MOVSA**  
**MAQUINARIAS**

[www.movsamaquinarias.cl](http://www.movsamaquinarias.cl)  
+562 2365 0390 | [maquinarias@movsa.cl](mailto:maquinarias@movsa.cl)

ANTOFAGASTA | COPIAPÓ | COQUIMBO | SANTIAGO | TALCA | CONCEPCIÓN | TEMUCO | PUERTO MONTT

# ESPECIFICACIONES TÉCNICAS

## PARÁMETROS DE RENDIMIENTO

Cilindrada de motor	L	3.62
Potencia nominal (motor)	HP	84.5
Velocidad nominal (motor)	RPM	2600
Peso operativo	kg	4000
Capacidad de balde	m <sup>3</sup>	0.56
Carga nominal	kg	1200
Velocidad máxima (D/R)	km/hr	9.0/17.5
Fuerza de Tracción	kN	34
Ancho de Balde	mm	1867
Altura al pasador del balde	mm	3274
Altura máxima de descarga	mm	2364
Alcance de descarga del balde	mm	1098
Distancia al piso	mm	215
Angulo de volteo de balde	°	42

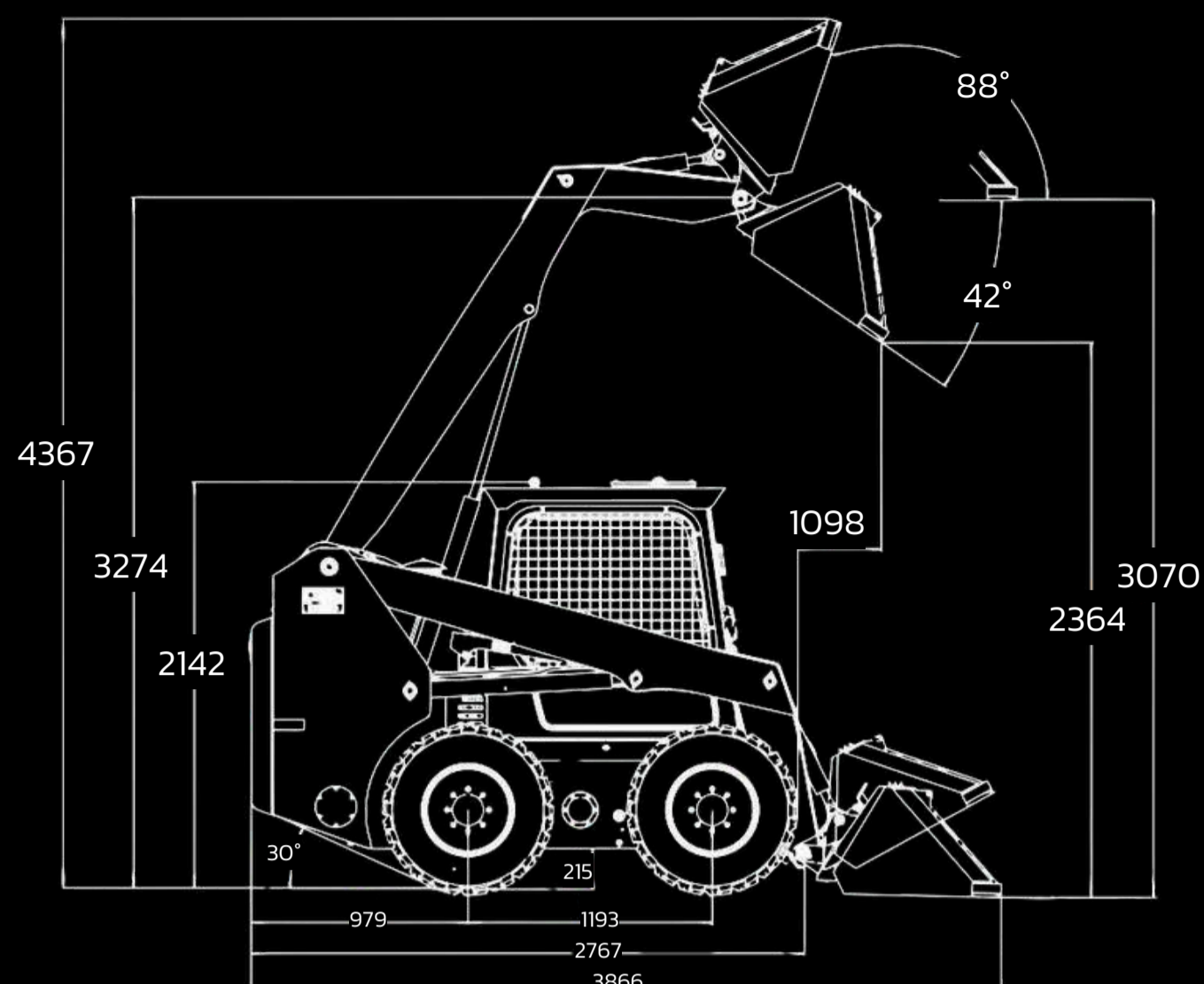

## CONFIGURACIÓN

Motor	KUBOTA V3307 EURO V 4 cilindros
Bomba Hidráulica Principal	Rexroth Hidrostática
Caudal Nominal Bomba	112 L/min a 2600 rpm
Presión de trabajo	24.5 Mpa
Neumáticos	12-16.5
Transmisión	Hidrostática por cadenas lubricadas

## CAPACIDADES

Estanque de combustible	L	90
Motor	L	13.2
Estanque hidráulico	L	24
Transmisión cadenas	L	12.7L x 2
Sistema de refrigeración	L	4.25

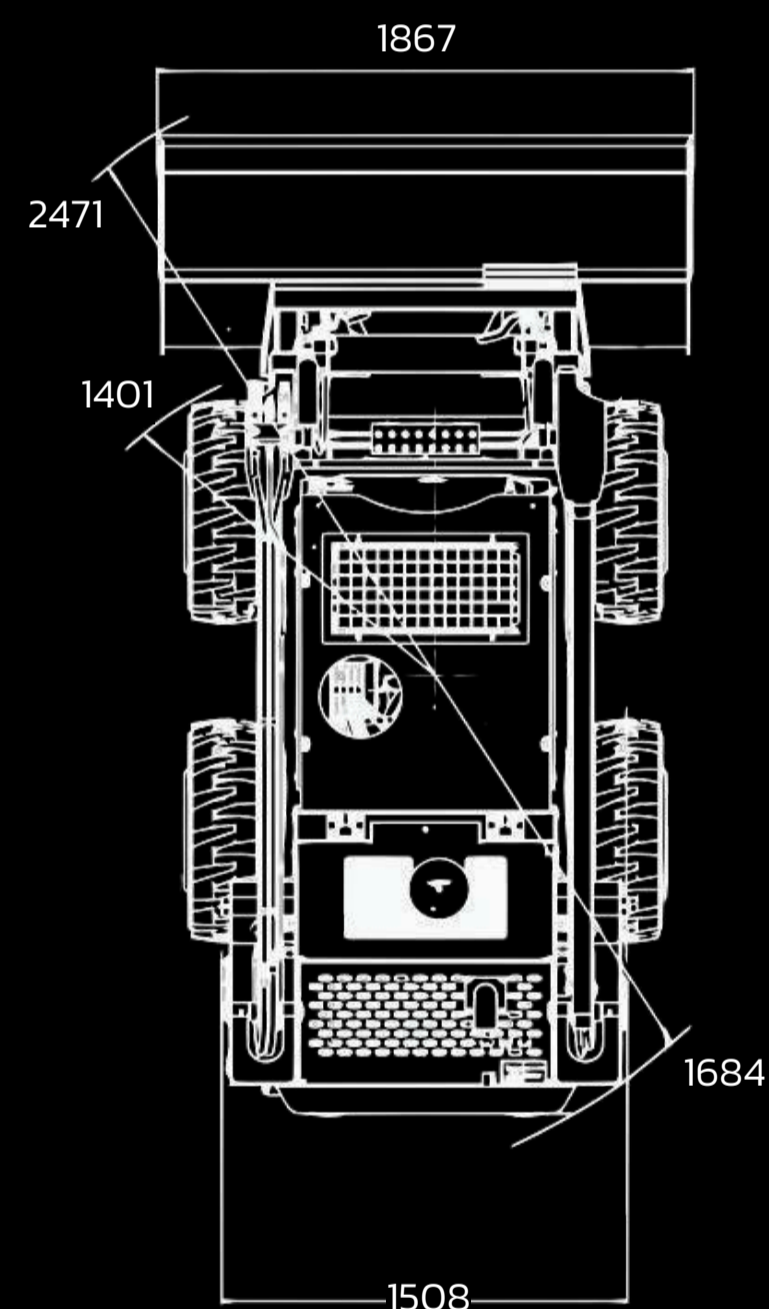

## KUBOTA V3307 - EURO V

- Potencia y eficiencia: motor diésel de 3.62 litros, bajo consumo de combustible.
- Cumplimiento ambiental: normativa Euro 5.
- Diseño compacto y duradero.
- Operación silenciosa.



[www.movsamaquinarias.cl](http://www.movsamaquinarias.cl)  
+562 2365 0390 | [maquinarias@movsa.cl](mailto:maquinarias@movsa.cl)

ANTOFAGASTA | COPIAPÓ | COQUIMBO | SANTIAGO | TALCA | CONCEPCIÓN | TEMUCO | PUERTO MONTT