

LONKING



CDM6060 *Miniexcavadora*

MOTOR YUNNEI 49 HP - EURO 5
PESO OPERATIVO 5850KG
PROFUNDIDAD DE EXCAVACIÓN 3770 mm



www.movsamaquinarias.cl
+562 2365 0390 | maquinarias@movsa.cl

ANTOFAGASTA | COPIAPÓ | COQUIMBO | SANTIAGO | TALCA | CONCEPCIÓN | TEMUCO | PUERTO MONTT

ESPECIFICACIONES TÉCNICAS

PARÁMETROS DE RENDIMIENTO

Cilindrada motor	L	2.0
Potencia nominal (motor)	HP	49
Velocidad nominal (motor)	RPM	2200
Peso operativo	kg	5850
Capacidad de cucharón	m ³	0.25
Velocidad de traslación	Km/hr	2.5-4.2
Velocidad de giro	r/min	11
Rendimiento en subida de pendiente	Grados	35
Presión sobre suelo	Kpa	34.5
Fuerza del cubo excavador	kN	40
Fuerza del brazo excavador Máxima	kN	28
Fuerza de tracción	kN	51.5
Máximo alcance de excavación	mm	5790
Máximo alcance de vertimiento	mm	4130
Máxima profundidad de excavación	mm	3770
Radio máximo de excavación	mm	5930

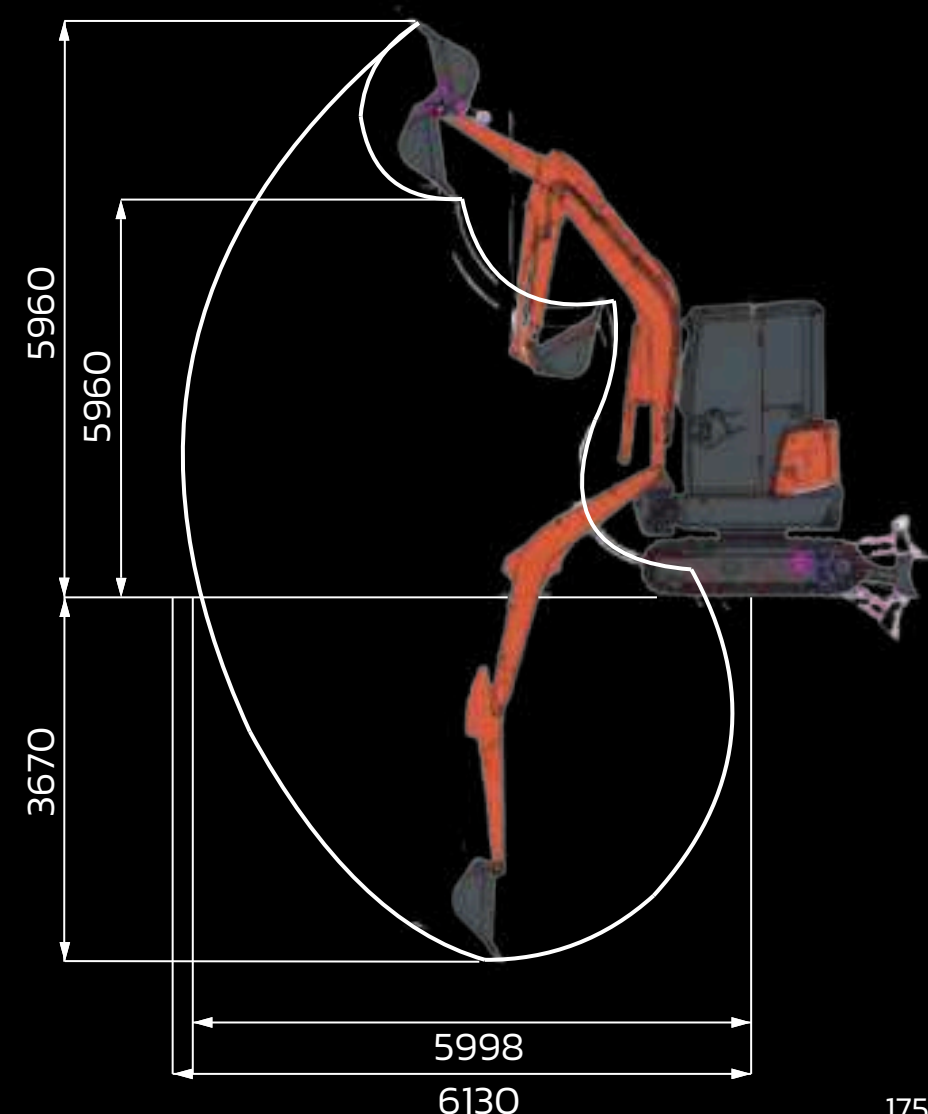

CONFIGURACIÓN

Motor	YUNNEI DEF20CFD4 - EURO 5	
Flujo principal de la bomba	L/min	151
Presión del sistema hidráulico de trabajo	Mpa	25
Sistema de traslación	Oruga de fierro 400 mm	
Cabina	Cerrada FOPS/ROPS con A/C	
Ancho de balde	620 mm	

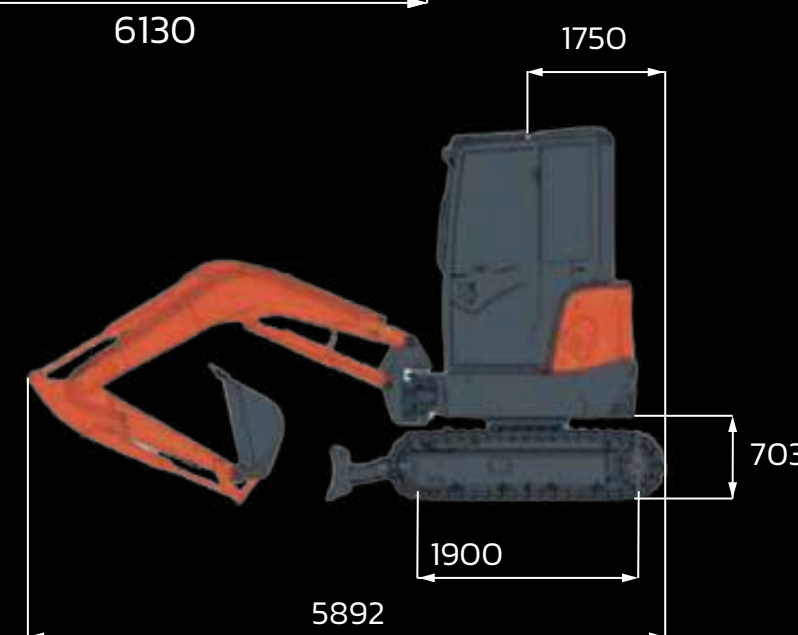

CAPACIDADES

Tanque de combustible	Lts	75
Aceite hidráulico	Lts	130

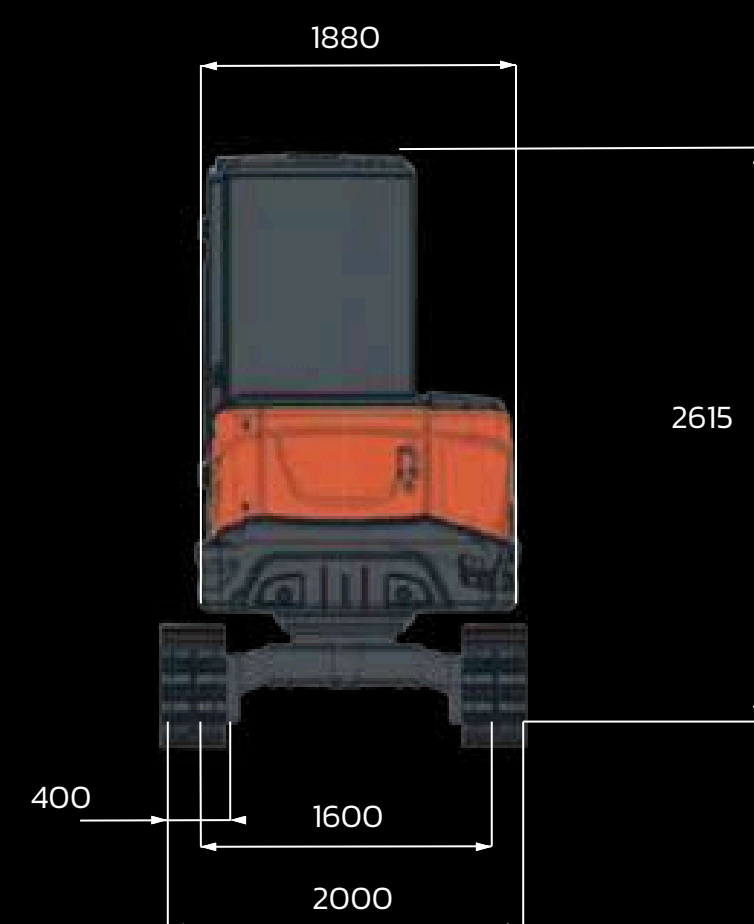

YUNNEI DEF20CFD4 - EURO 5

- Potencia y eficiencia: motor diésel de 2.0 litros, bajo consumo de combustible.
- Cumplimiento ambiental: normativa Euro 5.
- Diseño compacto y duradero.
- Operación silenciosa.



www.movsamaquinarias.cl
+562 2365 0390 | maquinarias@movsa.cl