

# LONKING



## CDM6060 *Miniexcavadora*

MOTOR YANMAR 57 HP – EURO 5  
PESO OPERATIVO 6050 KG  
PROFUNDIDAD DE EXCAVACIÓN 3670 mm



[www.movsamaquinarias.cl](http://www.movsamaquinarias.cl)  
+562 2365 0390 | [maquinarias@movsa.cl](mailto:maquinarias@movsa.cl)

ANTOFAGASTA | COPIAPÓ | COQUIMBO | SANTIAGO | TALCA | CONCEPCIÓN | TEMUCO | PUERTO MONTT

# ESPECIFICACIONES TÉCNICAS

## PARÁMETROS DE RENDIMIENTO

Cilindrada motor	L	3.3
Potencia nominal (motor)	HP	57
Velocidad nominal (motor)	RPM	2000
Peso operativo	kg	6050
Capacidad de cucharón	m <sup>3</sup>	0.25
Velocidad de traslación	Km/hr	3.0-5.2
Velocidad de giro	r/min	11
Rendimiento en subida de pendiente	Grados	30
Presión sobre suelo	Kpa	36.5
Fuerza del cubo excavador	kN	38
Fuerza del brazo excavador Máxima	kN	27
Fuerza de tracción	kN	58
Máximo alcance de excavación	mm	5960
Máximo alcance de vertimiento	mm	4100
Máxima profundidad de excavación	mm	3670
Radio máximo de excavación	mm	6130

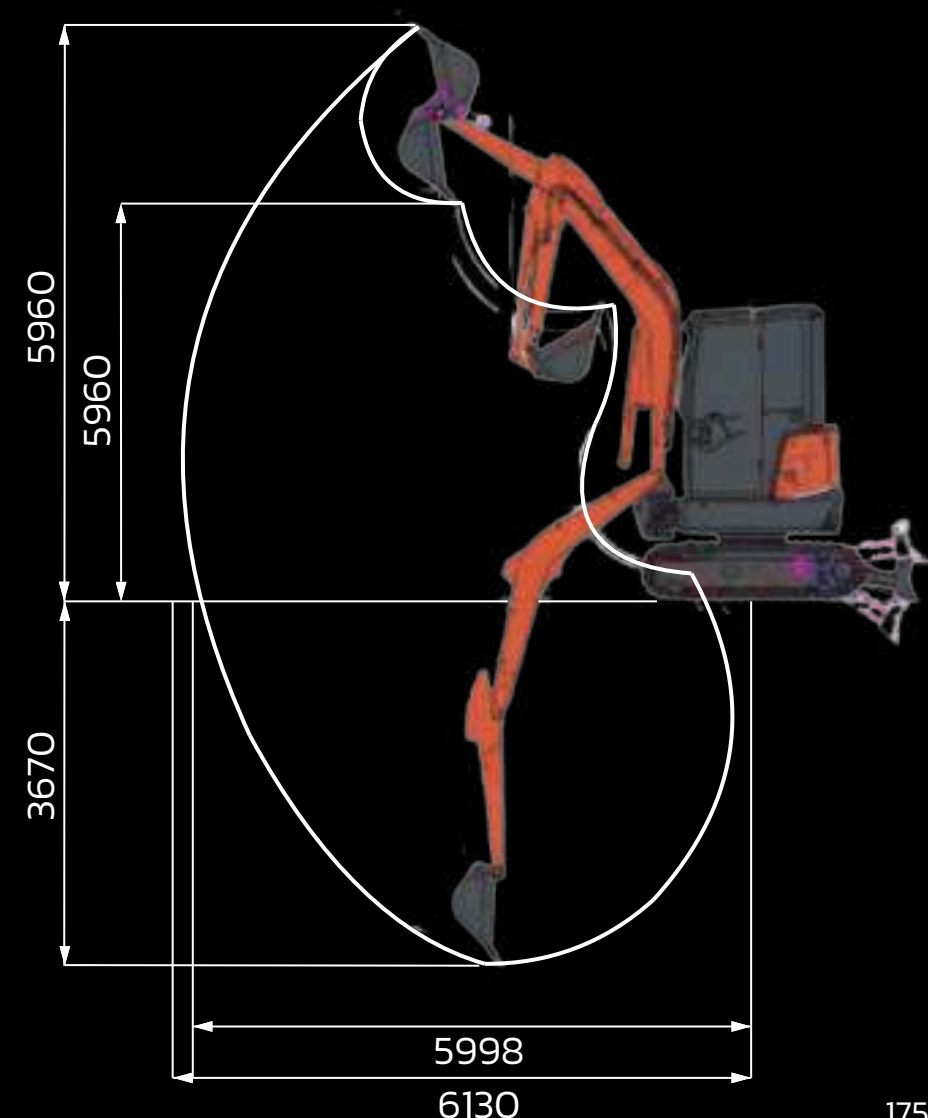

## CONFIGURACIÓN

Motor	YANMAR 4TNV98C EURO 5	
Flujo principal de la bomba	L/min	144
Presión del sistema hidráulico de trabajo	Mpa	25
Sistema de traslación	Oruga de fierro 400mm	
Cabina	Cerrada FOPS/ROPS con A/C	
Ancho de balde	620 mm	

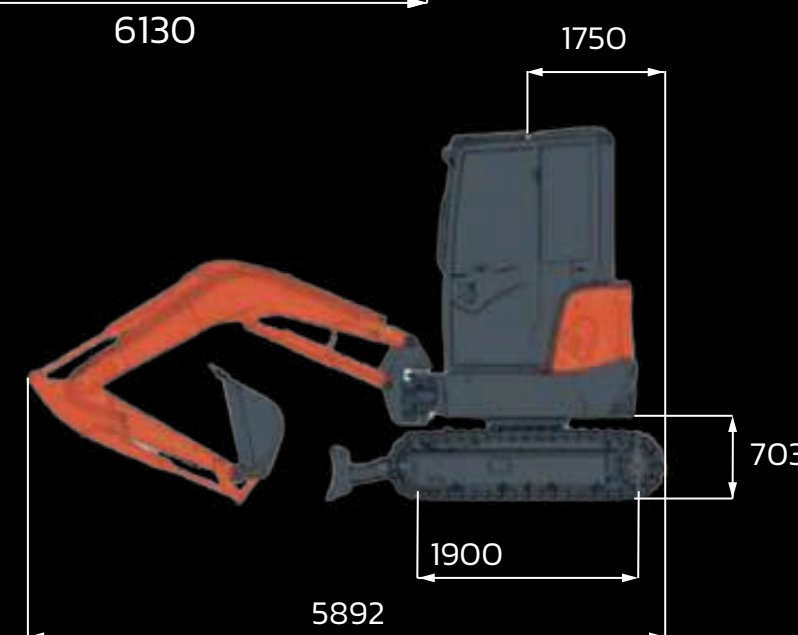

## CAPACIDADES

Tanque de combustible	Lts	75
Aceite hidráulico	Lts	115

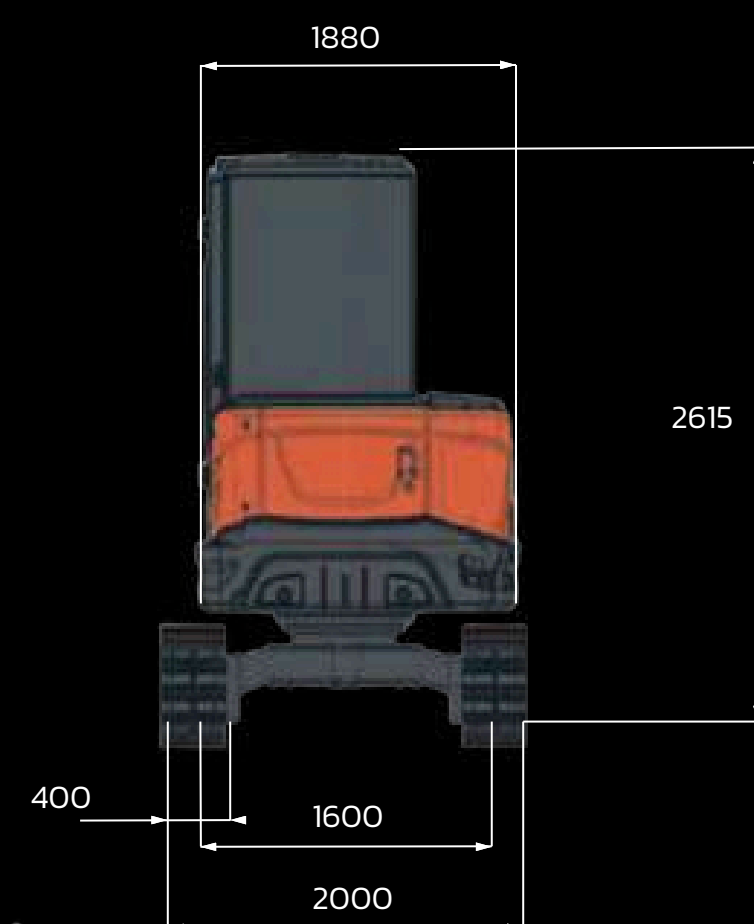

## YANMAR 4TNV98C - EURO 5

- Potencia y eficiencia: motor diésel de 3.3 litros, bajo consumo de combustible.
- Cumplimiento ambiental: normativa Euro 5.
- Diseño compacto y duradero.
- Operación silenciosa.



[www.movsamaquinarias.cl](http://www.movsamaquinarias.cl)  
+562 2365 0390 | [maquinarias@movsa.cl](mailto:maquinarias@movsa.cl)

ANTOFAGASTA | COPIAPÓ | COQUIMBO | SANTIAGO | TALCA | CONCEPCIÓN | TEMUCO | PUERTO MONTT