

LONKING



CDM6025 **EURO 5** Miniexcavadora

MOTOR KUBOTA 19.6 HP - EURO 5
PESO OPERATIVO 2650 KG
PROFUNDIDAD DE EXCAVACIÓN 2840 mm

 **MOVSA**
MAQUINARIAS

www.movsamaquinarias.cl
+562 2365 0390 | maquinarias@movsa.cl

ANTOFAGASTA | COPIAPÓ | COQUIMBO | SANTIAGO | TALCA | CONCEPCIÓN | TEMUCO | PUERTO MONTT

ESPECIFICACIONES TÉCNICAS

PARÁMETROS DE RENDIMIENTO

Cilindrada motor	L	1.3
Potencia nominal (motor)	HP	19.6
Velocidad nominal (motor)	RPM	2400
Peso operativo	kg	2650
Capacidad de cucharón	m ³	0.08
Velocidad de traslación	Km/hr	2.4 - 4.4
Velocidad de giro	r/min	10
Rendimiento en subida de pendiente	Grados	30
Presión sobre suelo	Kpa	25.1
Fuerza del cubo excavador	kN	24
Fuerza del brazo excavador máxima	kN	15.8
Fuerza de tracción	kN	30.7
Máximo alcance de excavación	mm	4775
Máximo alcance de vertimiento	mm	3010
Máxima profundidad de excavación	mm	2840
Radio máximo de excavación	mm	4775
Radio mínimo de giro	mm	1980

CONFIGURACIÓN

Motor	YANMAR 3TNV80-PSU EURO 5	
Flujo principal de la bomba	L/min	83.3
Presión del sistema hidráulico de trabajo	Mpa	23.5
Sistema de traslación	Oruga de goma 300mm	
Cabina	Cerrada FOPS/ROPS con A/C	
Ancho de balde	580mm	

CAPACIDADES

Tanque de combustible	Lts	26
Aceite hidráulico	Lts	41

MOTOR YANMAR 3TNV80-PSU

- Potencia y eficiencia: motor diésel de 1.3 litros, bajo consumo de combustible.
- Cumplimiento ambiental: normativa Euro 5.
- Diseño compacto y duradero.
- Operación silenciosa.

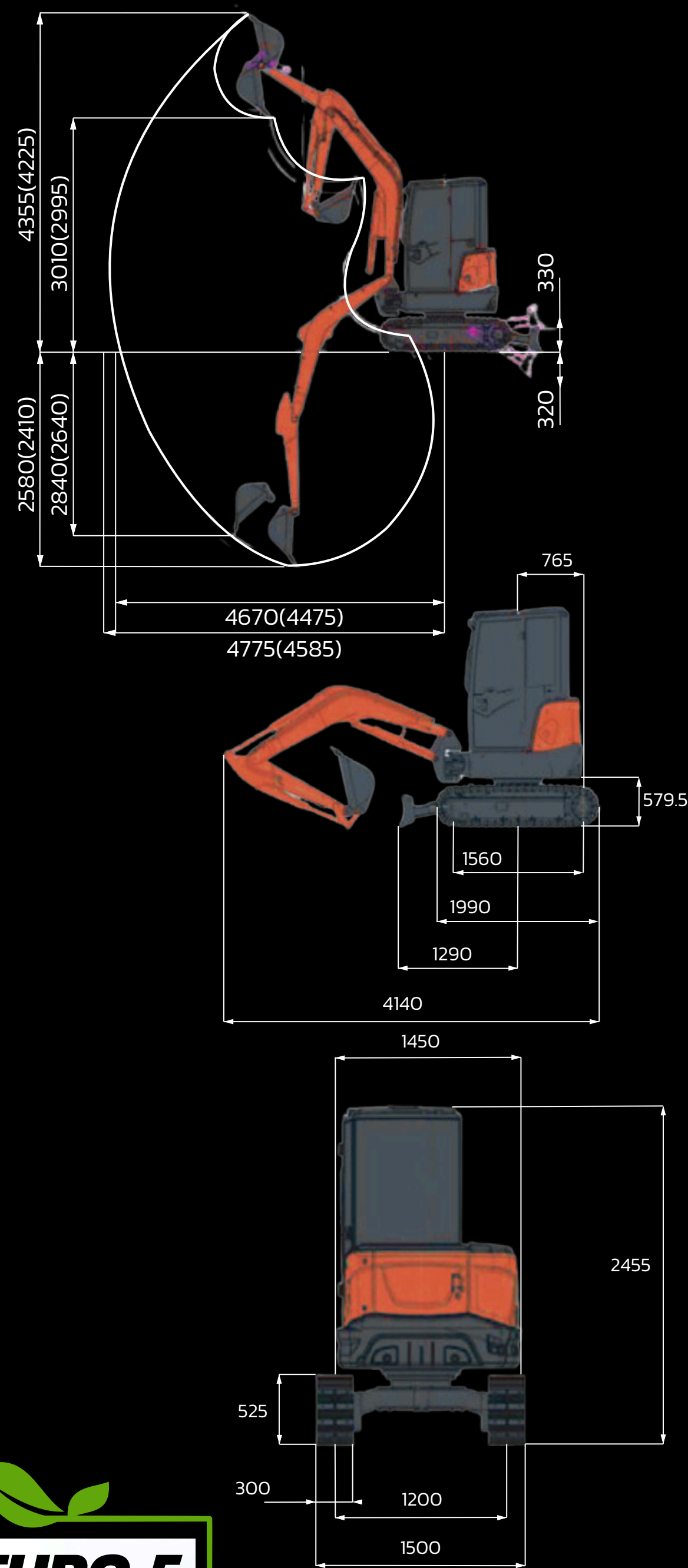
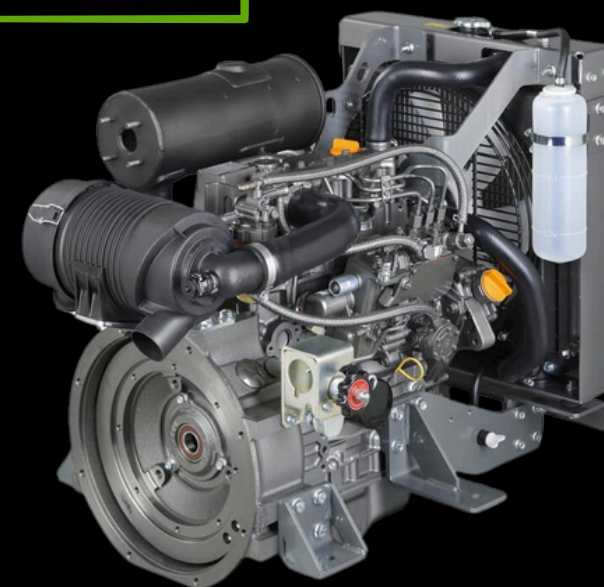

www.movsamaquinarias.cl
+562 2365 0390 | maquinarias@movsa.cl

ANTOFAGASTA | COPIAPÓ | COQUIMBO | SANTIAGO | TALCA | CONCEPCIÓN | TEMUCO | PUERTO MONTT