

XC760K Minicargador

PESO OPERATIVO 3550 KG
CAPACIDAD DE LEVANTE 1100 KG
CAPACIDAD DE BALDE 0,6 m³



XC760K

MINICARGADOR

DIMENSIONES (mm)

A	B	C	D	E	F	G	H
4080	3210	2040	3035	2900	3760	40°	2530
J	K	L	M	O	P	R	S
600	30°	107°	1313	25°	205	1375	2264
T	U	V	W	X			
1816	1175	1500	1800	2000			

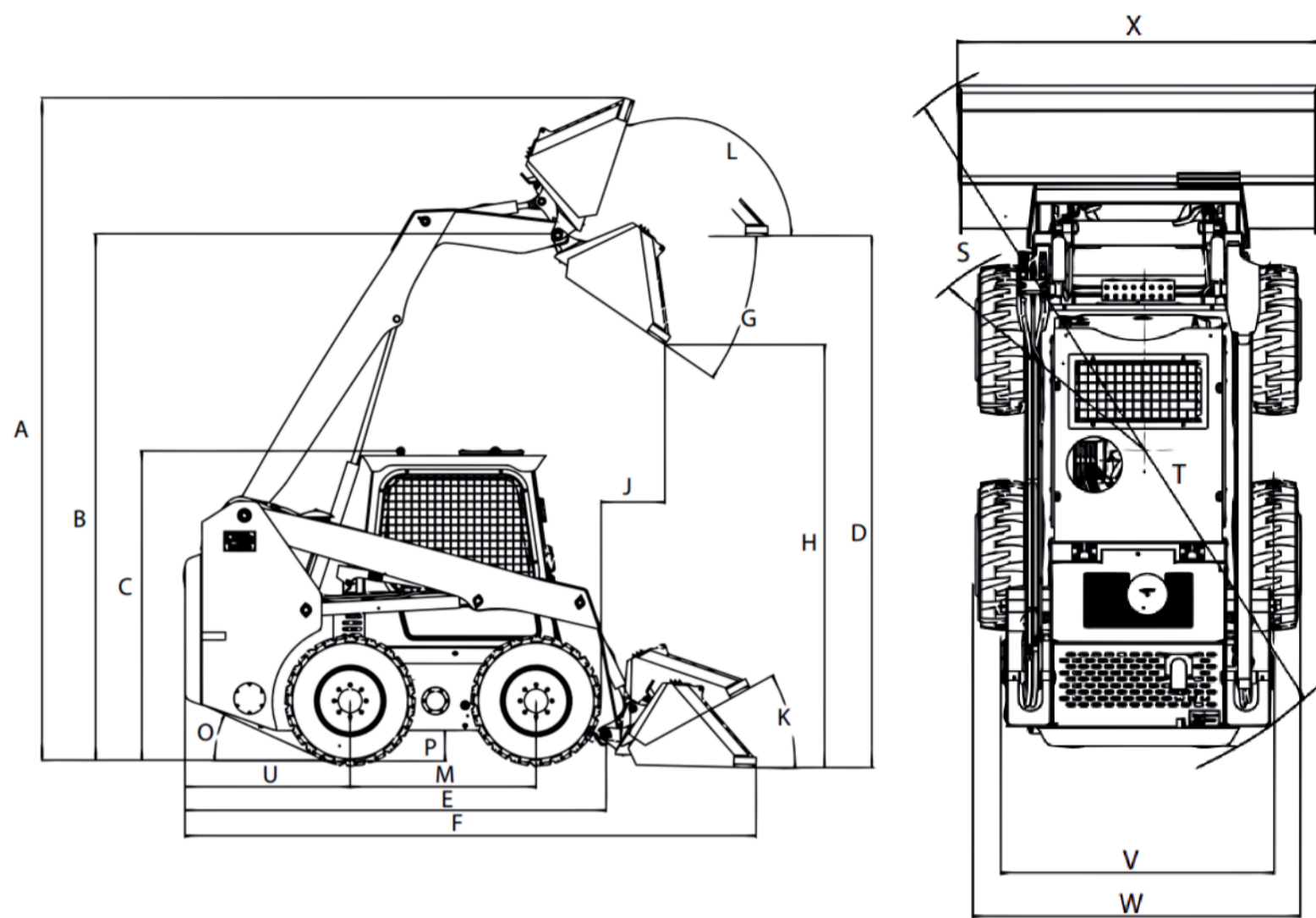

ESPECIFICACIONES TÉCNICAS

PARAMETROS DE RENDIMIENTO

Cilindrada de motor	L	3300
Potencia nominal (motor)	HP	82.2
Velocidad nominal (motor)	RPM	2500
Peso operativo	kg	3550
Capacidad de balde	m ³	0.6
Carga nominal	kg	1100
Fuerza de Desgarre del balde	kN	22
Ancho de Balde	mm	2000
Altura al pasador del balde	mm	3210
Altura máxima de descarga	mm	2530
Alcance de descarga del balde	mm	600
Distancia al piso	mm	205
Angulo de volteo de balde	°	40

CONFIGURACIÓN

Motor	YANMAR 4TNV98T Turboalimentado, 4 cilindros multivalvular con EGR, 3.3 Litros, refrigerado por agua
Neumáticos	12-16.5 14PR
Transmisión	Hidrostática por cadenas lubricadas, libre de mantenimiento

CAPACIDADES

Estanque de combustible	Lts	95
Aceite Hidráulico	Lts	50

SISTEMA HIDRÁULICO

Bomba Hidráulica Principal	REXROTH made in USA
Caudal nominal	L/min 142.5
Presión de trabajo	MPa (bar) 21 (210)