

# XC740K Minicargador

PESO OPERATIVO 3000 KG  
CAPACIDAD DE LEVANTE 900 KG  
CAPACIDAD DE BALDE 0,45 m<sup>3</sup>





# XC740K

## MINICARGADOR

### DIMENSIONES (mm)

A	B	C	D	E	F	G	H
3878	3057	1960	2851	2533	3310	40°	2375
J	K	L	M	O	P	R	S
575	30°	83°	1027	25°	183	1183	2066
T	V	U	V	W	X		
5308	1564	1005	1380	1640	1800		

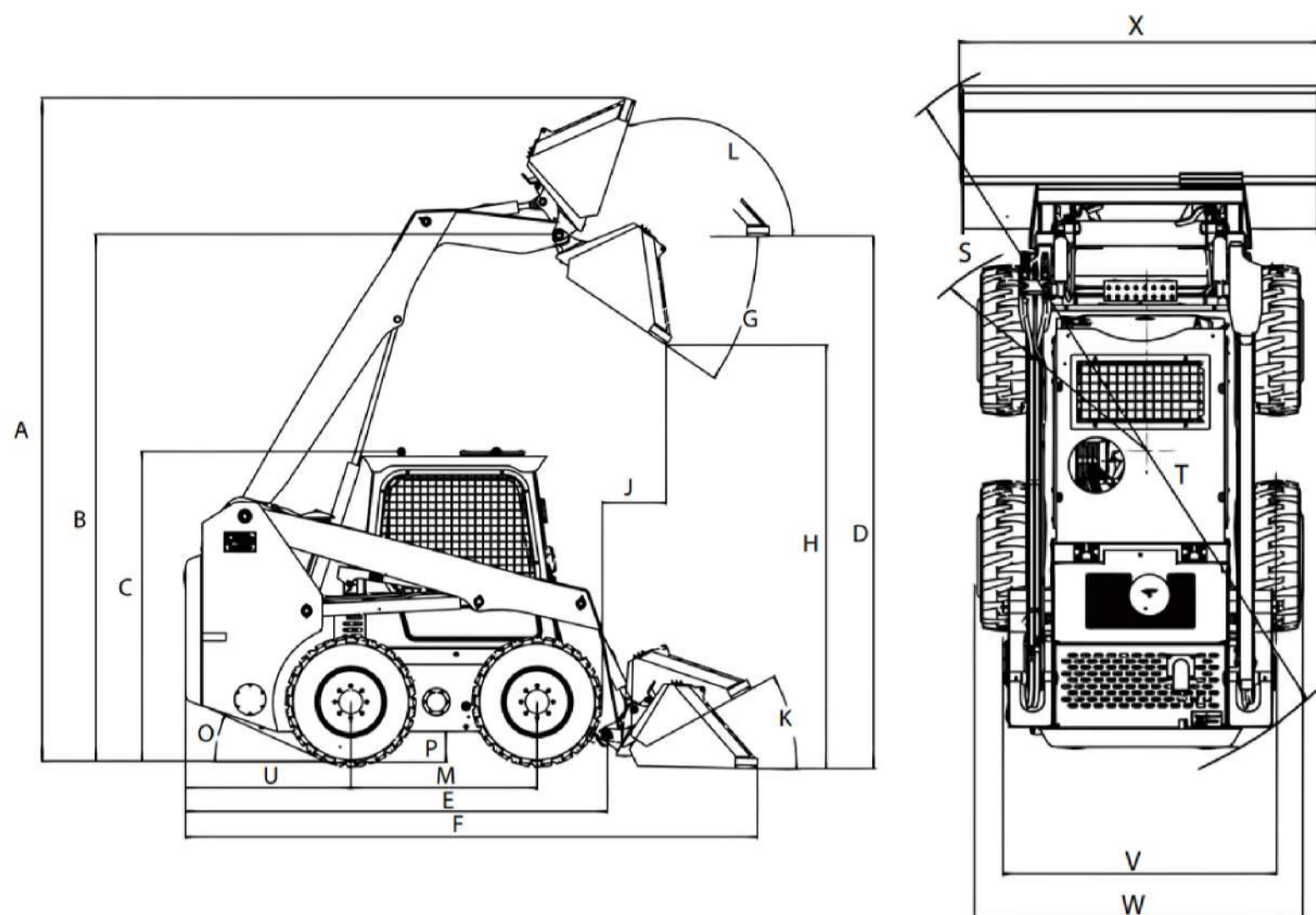

## ESPECIFICACIONES TÉCNICAS

### PARAMETROS DE RENDIMIENTO

Cilindrada de motor	L	3500
Potencia nominal (motor)	HP	49.3
Velocidad nominal (motor)	RPM	2500
Peso operativo	kg	3400
Capacidad de balde	m <sup>3</sup>	0.45
Carga nominal	kg	850
Fuerza de Desgarre del balde	kN	18
Ancho de Balde	pulgadas	72
Altura al pasador del balde	mm	3057
Altura máxima de descarga	mm	2375
Largo del balde	mm	2533
Alcance de descarga del balde	mm	570
Distancia al piso	mm	183
Angulo de volteo de balde	°	40
Radio de giro frontal con balde	mm	2066

### CONFIGURACIÓN

Motor	ZHEJIANG XINCHAI 4D27G31 aspiración natural, 4 cilindros, 3.5 Litros, refrigerado por agua
Neumáticos	10-16.5 14PR
Transmisión	Hidrostática por cadenas lubricadas, libre de mantenimiento

### CAPACIDADES

Estanque de combustible	Lts	80
Aceite Hidráulico	Lts	60

### SISTEMA HIDRÁULICO

Bomba de Engrenajes		
Caudal nominal	L/min	62.5
Presión de trabajo	MPa (bar)	20 (200)