



EQUIPOS DE ALTO
RENDIMIENTO
GARANTIZADO

Retroexcavadora
XC870BR



4x4 Motor Deutz Tier III 96 HP
Profundidad Máxima de Excavación 4,5 mt.

XCMG, UNA MARCA MUNDIAL · N°1 del mundo de camiones grúa · N°1 de China por 23 años consecutivos · N°1 de maquinaria pesada en China · Centro tecnológico N°1 en China de maquinaria y el N°15 de todas las industrias chinas.



XC870BR

ESPECIFICACIONES TÉCNICAS

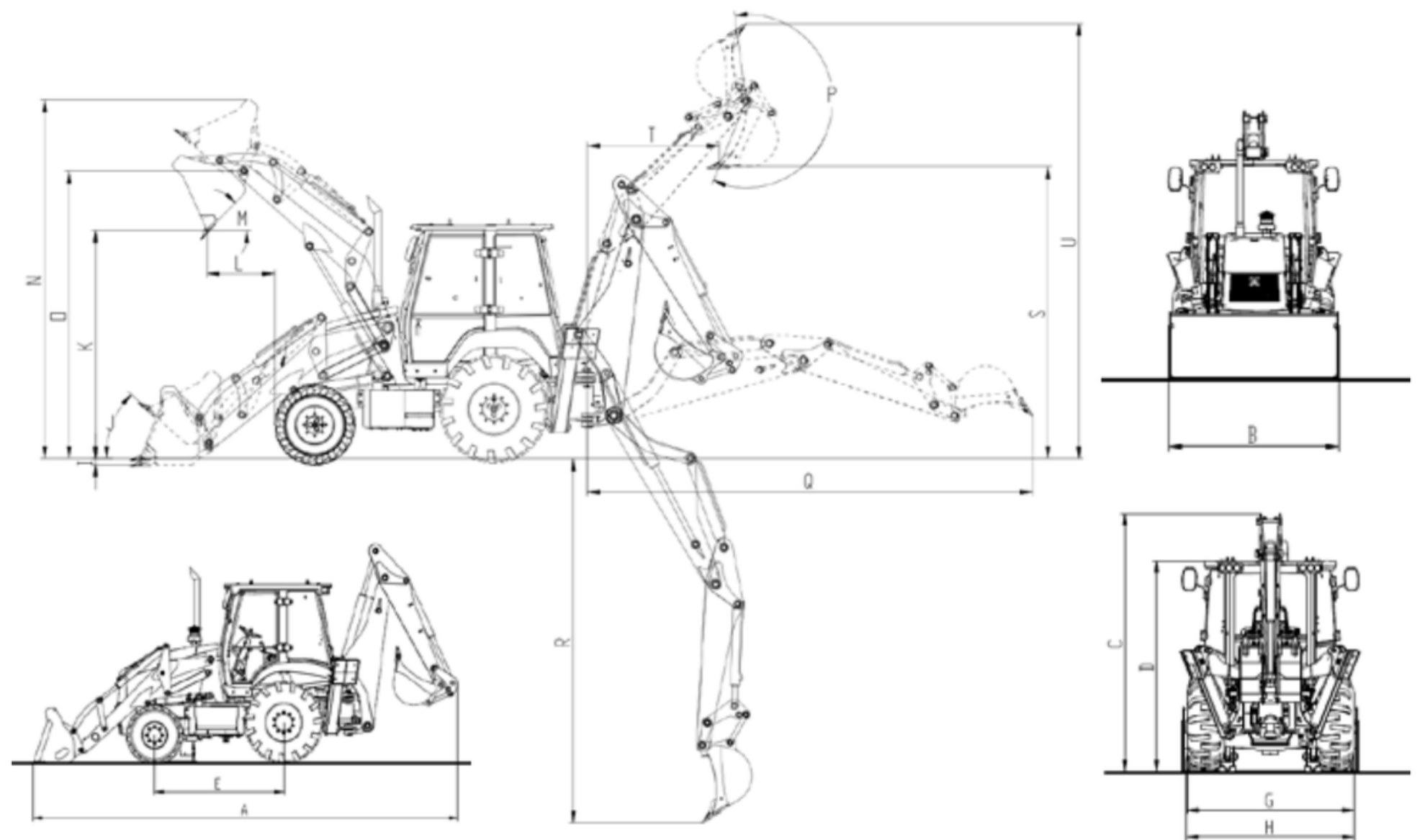

DIMENSIONES DE ENVÍO (mm)	A	B	C	D	E	F	G	H	I	J	K	L	M	N	O	P	Q	R	S	T	U
XC870BR	7480	2350	3437	2868	2180	318	2207	2279	74	42°	2776	831	45°	4366	3495	205°	5426	4440	3541	1595	5308

DATOS TÉCNICOS

	Unidad	XC870BR
Parámetros Básicos		
Cilindrada de motor	L	4.04
Potencia nominal (motor)	HP	97
Velocidad nominal (motor)	RPM	1600
Máximo torque / velocidad	Nm / rpm	375 / 1600
Peso operativo	kg	7.600
Capacidad de balde frontal	m ³	1.0
Carga nominal	kg	2500
Capacidad de levante	kg	3000
Máxima fuerza de arranque brazo	kg/kN	4895 (48)
Máxima fuerza de arranque balde	kg/kN	6730 (66)
Ciclo de levante de brazo	s	≤ 5
Ciclo completo	s	≤ 10
Capacidad de balde excavador	m ³	0.2 (600)
Máxima fuerza de arranque del brazo excavador	(mm/")	3875 (38)
Máxima fuerza de arranque de balde excavador	kgf/kN	6424 (63)
Carga máxima en extensión	kg	1300

PARÁMETROS DE RENDIMIENTO

	Unidad	XC870BR
Características de conducción		
Velocidad de traslación	km/hr	38
Capacidad de subida (pendiente)	°	20
Radio de giro	mm	4000
Máxima fuerza de tracción	kN	70
Sistema hidráulico		
Doble Bomba de Engrenajes		
Caudal nominal	L/min	151
Presión de trabajo	MPa (bar)	24 (240)
Capacidades		
Estanque de combustible	Lts	166
Aceite Hidráulico	Lts	95
Aceite de motor	Lts	10
Transmisión	Lts	18
Refrigerante	Lts	17
Eje delantero	Lts	7.1
Eje trasero	Lts	13

CONFIGURACIÓN

Especificaciones

Motor	Deutz BF4M2012-10T3R de 4 cilindros, refrigerado por agua Turbo alimentado con control electrónico Norma de emisiones Tier III / MAR1
Transmisión	ZF WG94 Powershift
Ejes / Frenos de disco	XCMG
Neumáticos delanteros	12.5/80-18 14PR
Neumáticos traseros	19.5L24 12PR

DISTRIBUYE EN CHILE



NOMBRE DE EJECUTIVO:

ANTOFAGASTA | COPIAPÓ | SANTIAGO | TALCA | CONCEPCIÓN | TEMUCO | PUERTO MONTT

www.movsamaquinarias.cl